

PREFICON BOARD C

NIET-DRAGENDE HOUTSKELET EN METAL STUD
SCHEIDINGSWANDEN

TABEL PLAATDIKTE WANDBEKLEDING

BRANDEIS	ISOLATIE	DRAAGCONSTRUCTIE		
		HSB (38 x 89 mm)	HSB (44 x 69 mm)	MS (70 mm)
EI30	Geen steenwol	12 mm	12 mm	
	60 mm (35 kg/m ³)		12 mm	
	60 mm (45 kg/m ³)			12 mm
	75 mm (35 kg/m ³)	12 mm		
EI60	Geen steenwol	2 x 12 mm	2 x 12 mm	
	60 mm (45 kg/m ³)		12 mm	20 mm
	75 mm (35 kg/m ³)	12 mm		
EI90	Geen steenwol	2 x 15 mm	2 x 15 mm	
	60 mm (45 kg/m ³)	12 + 12 mm*	12 + 12 mm*	2 x 12 mm
	75 mm (35 kg/m ³)	18 mm		
EI120	Geen steenwol	20 + 18 mm*	20 + 18 mm*	
	60 mm (35 kg/m ³)		18 + 12 mm*	
	60 mm (45 kg/m ³)			15 + 12 mm*
				2 x 15 mm
	80 mm (45 kg/m ³)	2 x 15 mm		
		18 + 12 mm*		

* Monteer altijd de dikste plaat aan de buitenzijde van de scheidingswand



PREFICON BOARD C

NIET-DRAGENDE HOUTSKELET SCHEIDINGSWAND

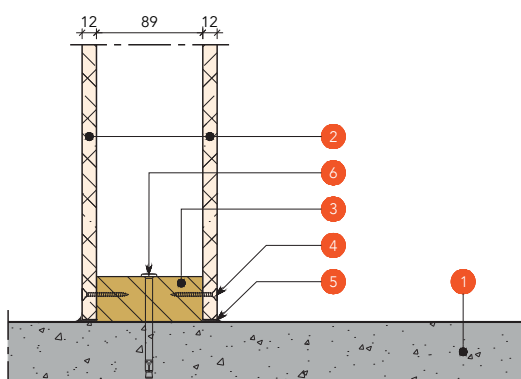
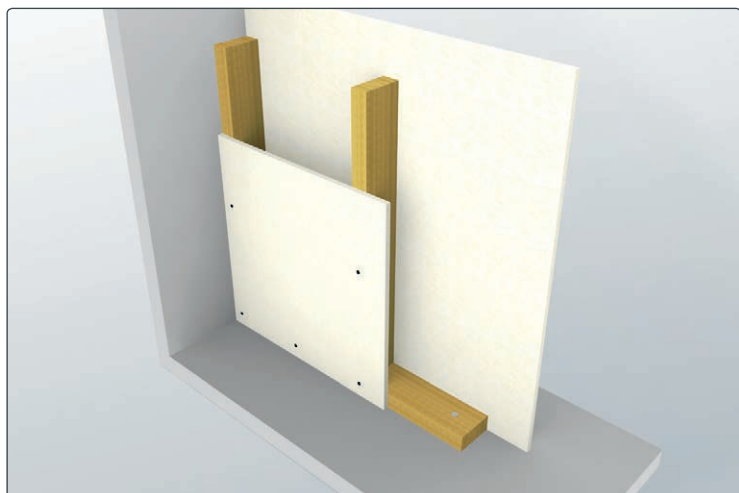

ONDERDETAIL

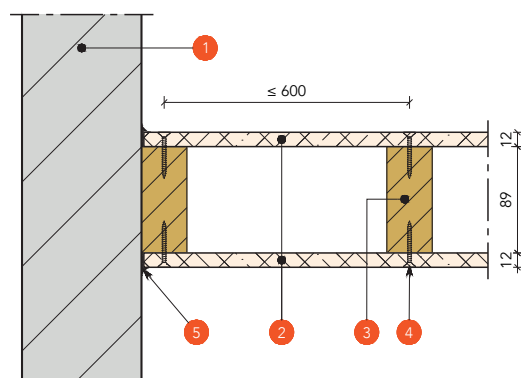

ZIJDEDETAIL

Detailnr. C30.HS.1.89.0-0

Brandwerendheid 30 minuten
Dikte plaatmateriaal 12 mm

EIGENSCHAPPEN

- Wandconstructies met een brandwerendheid tot 120 minuten volgens NEN-EN 1995-1-1: Eurocode 5
- Wandhoogte tot 4 meter
- Onbrandbaar (brandklasse A1 volgens NEN-EN 13501-1)
- Glad en strak uiterlijk
- Duurzaam, stootvast, rot- en waterbestendig
- Eenvoudig af te werken

MATERIALEN

- 1 Ansluitende constructie
- 2 Preficon Board C
- 3 Houten stijl- en regelwerk 38 x 89 mm, h.o.h. 600 mm
- 4 Snelbouschroeven 3,5 x 25, h.o.h. 300 mm
- 5 Randafdichting: Preficon Seal A
- 6 Nagelankers Fischer FNA II 6 x 30/30, h.o.h. 300 mm

AFWERKING & ONDERHOUD

Geen specifieke instructies. Onderlinge plaatnaden hoeven niet afgewerkt te worden om de brandwerendheid te borgen. Gebruik bij eventuele afwerking met bijvoorbeeld verf, (sier)pleister of stucwerk een geschikte primer. Maak eerst schoon, droog, stof- en vetvrij en verwijder losse delen. Om de brandwerendheid van het product blijvend te borgen, dienen periodieke inspecties op beschadigingen en reparaties te worden uitgevoerd.

AANVULLEND ADVIES

Er staat u altijd een adviseur van Preficon ter beschikking voor het beantwoorden van specifiekere technische vragen of zelfs het ter plaatse beoordelen van bouwkundige brandpreventieve vraagstukken op projecten.



PREFICON BOARD C

NIET-DRAGENDE HOUTSKELET SCHEIDINGSWAND

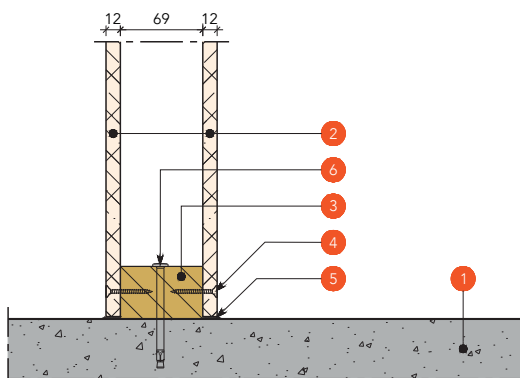
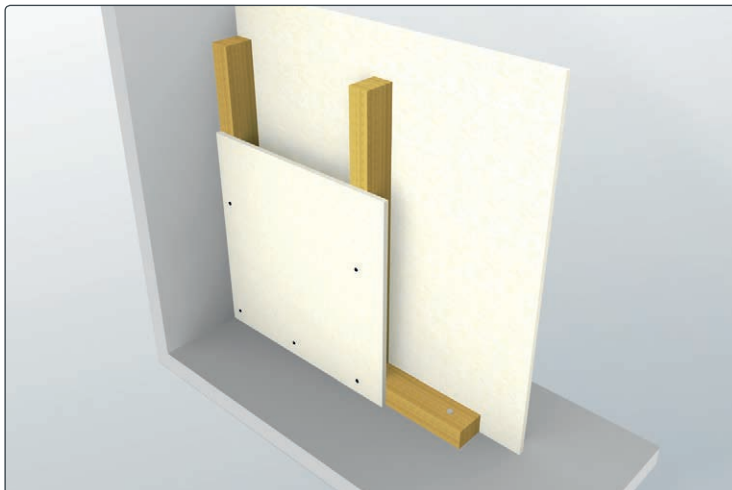

ONDERDETAIL

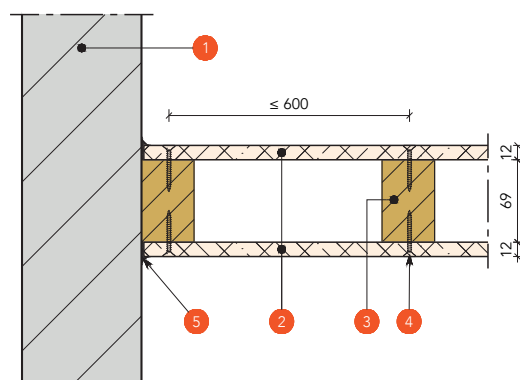

ZIJDEDETAIL

Detailnr. C30.HS.1.69.0-0

Brandwerendheid 30 minuten
Dikte plaatmateriaal 12 mm

EIGENSCHAPPEN

- Wandconstructies met een brandwerendheid tot 120 minuten volgens NEN-EN 1995-1-1: Eurocode 5
- Wandhoogte tot 4 meter
- Onbrandbaar (brandklasse A1 volgens NEN-EN 13501-1)
- Glad en strak uiterlijk
- Duurzaam, stootvast, rot- en waterbestendig
- Eenvoudig af te werken

MATERIALEN

- 1 Aansluitende constructie
- 2 Preficon Board C
- 3 Houten stijl- en regelwerk 44 x 69 mm, h.o.h. 600 mm
- 4 Snelbouwschroeven 3,5 x 30, h.o.h. 300 mm
- 5 Randafdichting: Preficon Seal A
- 6 Nagelankers Fischer FNA II 6 x 30/50, h.o.h. 300 mm

AFWERKING & ONDERHOUD

Geen specifieke instructies. Onderlinge plaatnaden hoeven niet afgewerkt te worden om de brandwerendheid te borgen. Gebruik bij eventuele afwerking met bijvoorbeeld verf, (sier)pleister of stucwerk een geschikte primer. Maak eerst schoon, droog, stof- en vetvrij en verwijder losse delen. Om de brandwerendheid van het product blijvend te borgen, dienen periodieke inspecties op beschadigingen en reparaties te worden uitgevoerd.

AANVULLEND ADVIES

Er staat u altijd een adviseur van Preficon ter beschikking voor het beantwoorden van specifiekere technische vragen of zelfs het ter plaatse beoordelen van bouwkundige brandpreventieve vraagstukken op projecten.



PREFICON BOARD C

NIET-DRAGENDE HOUTSKELET SCHEIDINGSWAND

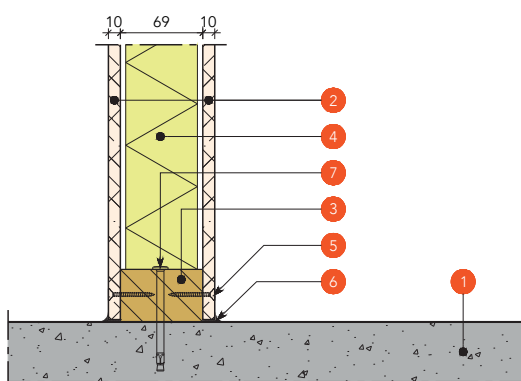
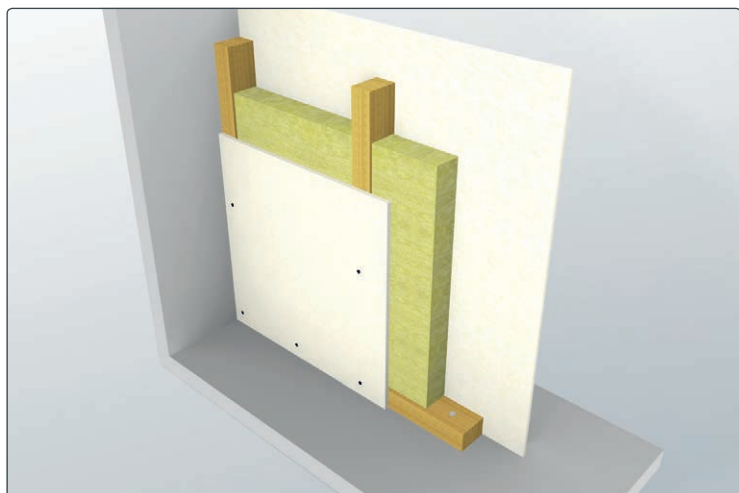

ONDERDETAIL

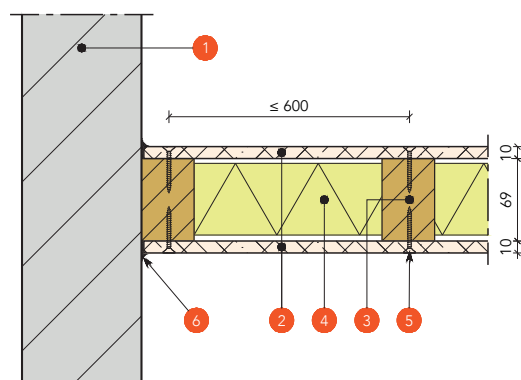

ZIJDEDETAIL

Detailnr. C30.HS.1.69.60-35

Brandwerendheid 30 minuten
Dikte plaatmateriaal 12 mm

EIGENSCHAPPEN

- Wandconstructies met een brandwerendheid tot 120 minuten volgens NEN-EN 1995-1-1: Eurocode 5
- Wandhoogte tot 4 meter
- Onbrandbaar (brandklasse A1 volgens NEN-EN 13501-1)
- Glad en strak uiterlijk
- Duurzaam, stootvast, rot- en waterbestendig
- Eenvoudig af te werken

MATERIALEN

- 1 Aansluitende constructie
- 2 Preficon Board C
- 3 Houten stijl- en regelwerk 44 x 69 mm, h.o.h. 600 mm
- 4 Steenwolisolatie 60 mm, densiteit $\geq 35 \text{ kg/m}^3$
- 5 Snelbouwschroeven 3,5 x 30, h.o.h. 300 mm
- 6 Randafdichting: Preficon Seal A
- 7 Nagelankers Fischer FNA II 6 x 30/50, h.o.h. 300 mm

AFWERKING & ONDERHOUD

Geen specifieke instructies. Onderlinge plaatnaden hoeven niet afgewerkt te worden om de brandwerendheid te borgen. Gebruik bij eventuele afwerking met bijvoorbeeld verf, (sier)pleister of stucwerk een geschikte primer. Maak eerst schoon, droog, stof- en vetvrij en verwijder losse delen. Om de brandwerendheid van het product blijvend te borgen, dienen periodieke inspecties op beschadigingen en reparaties te worden uitgevoerd.

AANVULLEND ADVIES

Er staat u altijd een adviseur van Preficon ter beschikking voor het beantwoorden van specifiekere technische vragen of zelfs het ter plaatse beoordelen van bouwkundige brandpreventieve vraagstukken op projecten.



PREFICON BOARD C

NIET-DRAGENDE HOUTSKELET SCHEIDINGSWAND

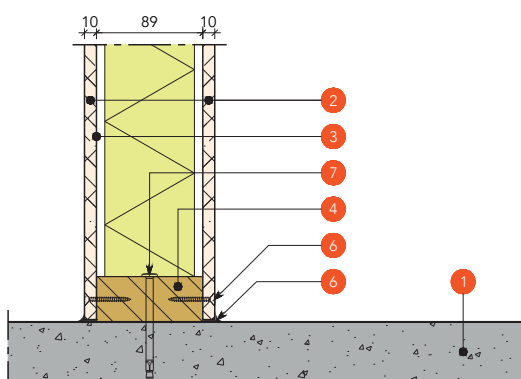
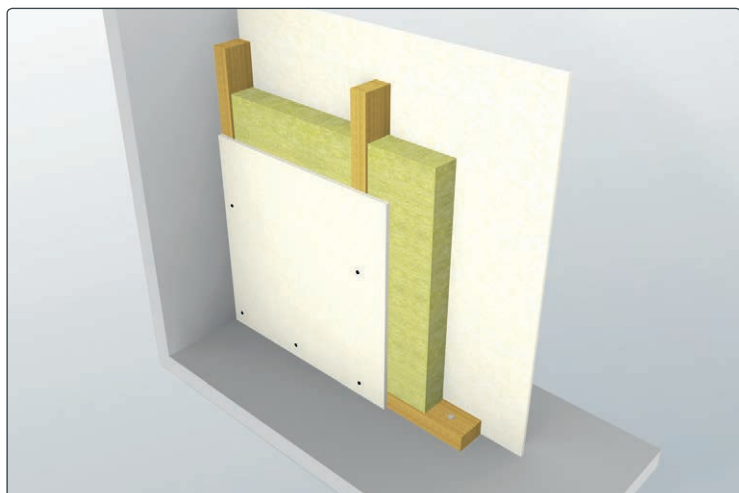

ONDERDETAIL

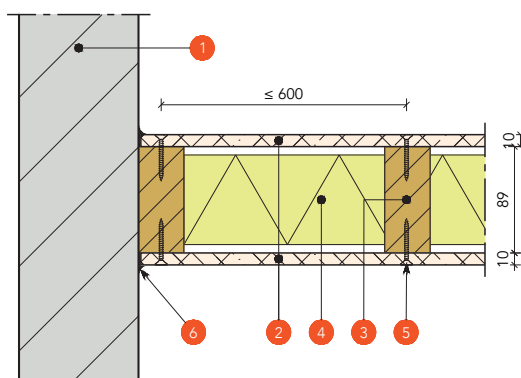

ZIJDEDETAIL

Detailnr. C30.HS.1.89.75-35

Brandwerendheid 30 minuten
Dikte plaatmateriaal 12 mm

EIGENSCHAPPEN

- Wandconstructies met een brandwerendheid tot 120 minuten volgens NEN-EN 1995-1-1: Eurocode 5
- Wandhoogte tot 4 meter
- Onbrandbaar (brandklasse A1 volgens NEN-EN 13501-1)
- Glad en strak uiterlijk
- Duurzaam, stootvast, rot- en waterbestendig
- Eenvoudig af te werken

MATERIALEN

- 1 Aansluitende constructie
- 2 Preficon Board C
- 3 Houten stijl- en regelwerk 38 x 89 mm, h.o.h. 600 mm
- 4 Steenwolisolatie 75 mm, densiteit $\geq 35 \text{ kg/m}^3$
- 5 Snelbouwschroeven 3,5 x 30, h.o.h. 300 mm
- 6 Randafdichting: Preficon Seal A
- 7 Nagelankers Fischer FNA II 6 x 30/30, h.o.h. 300 mm

AFWERKING & ONDERHOUD

Geen specifieke instructies. Onderlinge plaatnaden hoeven niet afgewerkt te worden om de brandwerendheid te borgen. Gebruik bij eventuele afwerking met bijvoorbeeld verf, (sier)pleister of stucwerk een geschikte primer. Maak eerst schoon, droog, stof- en vetvrij en verwijder losse delen. Om de brandwerendheid van het product blijvend te borgen, dienen periodieke inspecties op beschadigingen en reparaties te worden uitgevoerd.

AANVULLEND ADVIES

Er staat u altijd een adviseur van Preficon ter beschikking voor het beantwoorden van specifiekere technische vragen of zelfs het ter plaatse beoordelen van bouwkundige brandpreventieve vraagstukken op projecten.



PREFICON BOARD C

NIET-DRAGENDE HOUTSKELET SCHEIDINGSWAND

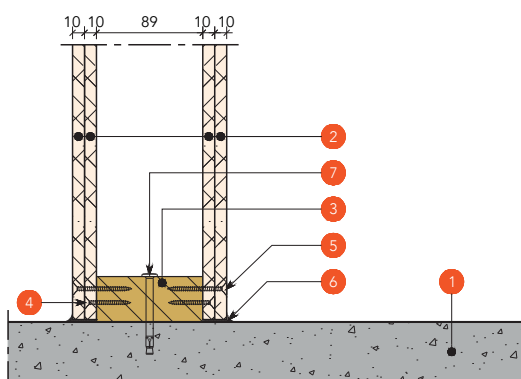
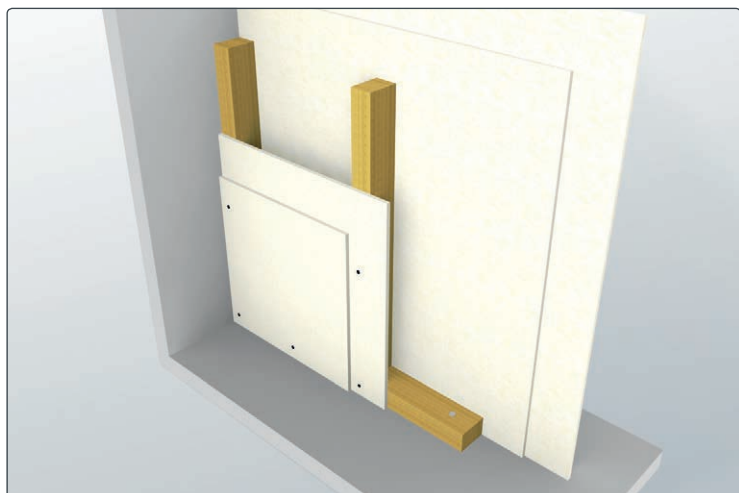

ONDERDETAIL

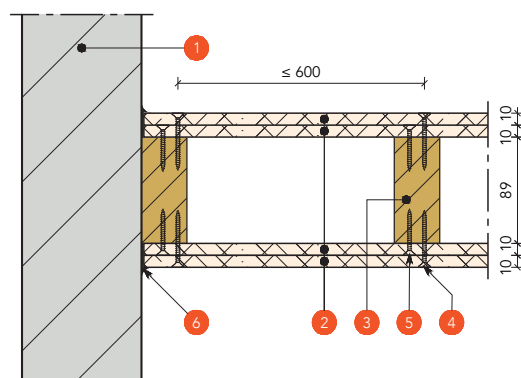

ZIJDEDETAIL

Detailnr. C60.HS.2.89.0-0

Brandwerendheid 60 minuten
Dikte plaatmateriaal 2 x 12 mm

EIGENSCHAPPEN

- Wandconstructies met een brandwerendheid tot 120 minuten volgens NEN-EN 1995-1-1: Eurocode 5
- Wandhoogte tot 4 meter
- Onbrandbaar (brandklasse A1 volgens NEN-EN 13501-1)
- Glad en strak uiterlijk
- Duurzaam, stootvast, rot- en waterbestendig
- Eenvoudig af te werken

MATERIALEN

- 1 Aansluitende constructie
- 2 Preficon Board C
- 3 Houten stijl- en regelwerk 38 x 89 mm, h.o.h. 600 mm
- 4 Snelbouwschroeven 3,5 x 35, h.o.h. 300 mm
- 5 Randafdichting: Preficon Seal A
- 6 Nagelankers Fischer FNA II 6 x 30/30, h.o.h. 300 mm

AFWERKING & ONDERHOUD

Geen specifieke instructies. Onderlinge plaatnaden hoeven niet afgewerkt te worden om de brandwerendheid te borgen. Gebruik bij eventuele afwerking met bijvoorbeeld verf, (sier)pleister of stucwerk een geschikte primer. Maak eerst schoon, droog, stof- en vetvrij en verwijder losse delen. Om de brandwerendheid van het product blijvend te borgen, dienen periodieke inspecties op beschadigingen en reparaties te worden uitgevoerd.

AANVULLEND ADVIES

Er staat u altijd een adviseur van Preficon ter beschikking voor het beantwoorden van specifiekere technische vragen of zelfs het ter plaatse beoordelen van bouwkundige brandpreventieve vraagstukken op projecten.



PREFICON BOARD C

NIET-DRAGENDE HOUTSKELET SCHEIDINGSWAND

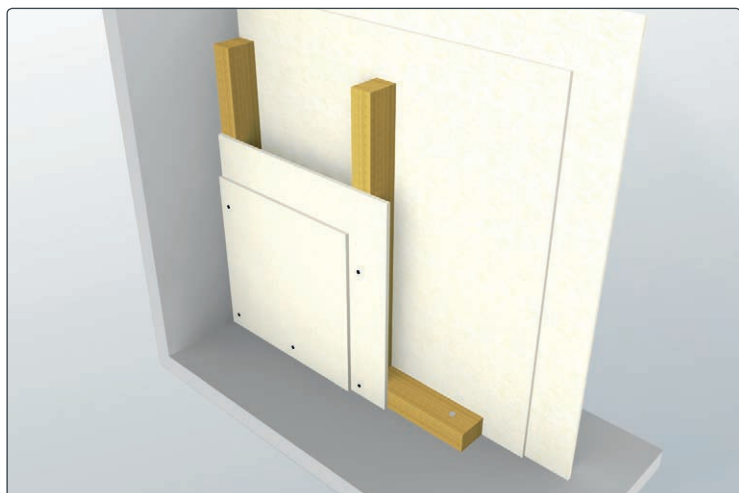

Detailnr. C60.HS.2.69.0-0

Brandwerendheid 60 minuten
Dikte plaatmateriaal 2 x 12 mm

EIGENSCHAPPEN

- Wandconstructies met een brandwerendheid tot 120 minuten volgens NEN-EN 1995-1-1: Eurocode 5
- Wandhoogte tot 4 meter
- Onbrandbaar (brandklasse A1 volgens NEN-EN 13501-1)
- Glad en strak uiterlijk
- Duurzaam, stootvast, rot- en waterbestendig
- Eenvoudig af te werken

MATERIALEN

- 1 Aansluitende constructie
- 2 Preficon Board C
- 3 Houten stijl- en regelwerk 44 x 69 mm, h.o.h. 600 mm
- 4 Snelbouwschroeven 3,5 x 35, h.o.h. 300 mm
- 5 Snelbouwschroeven 3,5 x 45, h.o.h. 300 mm
- 6 Randafdichting: Preficon Seal A
- 7 Nagelankers Fischer FNA II 6 x 30/50, h.o.h. 300 mm

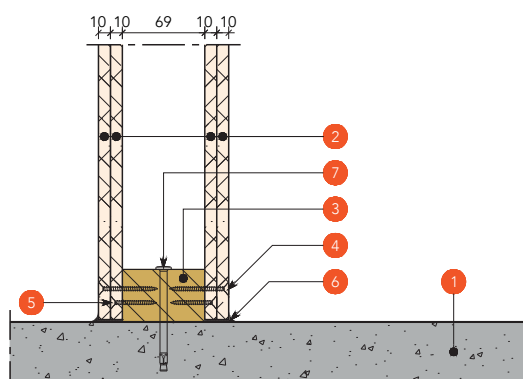

ONDERDETAIL

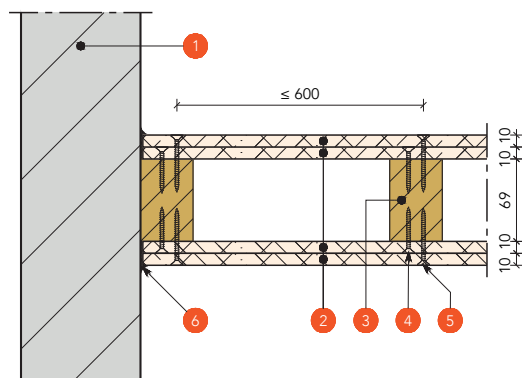

ZIJDEDETAIL

AFWERKING & ONDERHOUD

Geen specifieke instructies. Onderlinge plaatnaden hoeven niet afgewerkt te worden om de brandwerendheid te borgen. Gebruik bij eventuele afwerking met bijvoorbeeld verf, (sier)pleister of stucwerk een geschikte primer. Maak eerst schoon, droog, stof- en vetvrij en verwijder losse delen. Om de brandwerendheid van het product blijvend te borgen, dienen periodieke inspecties op beschadigingen en reparaties te worden uitgevoerd.

AANVULLEND ADVIES

Er staat u altijd een adviseur van Preficon ter beschikking voor het beantwoorden van specifiekere technische vragen of zelfs het ter plaatse beoordelen van bouwkundige brandpreventieve vraagstukken op projecten.



PREFICON BOARD C

NIET-DRAGENDE HOUTSKELET SCHEIDINGSWAND

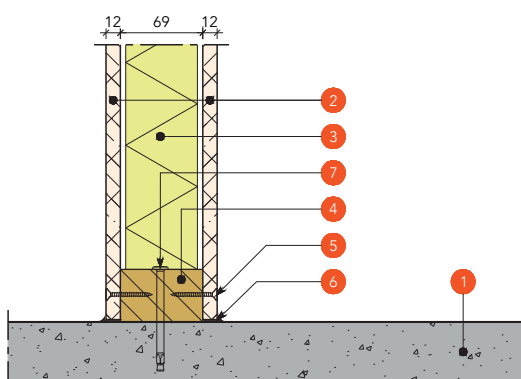
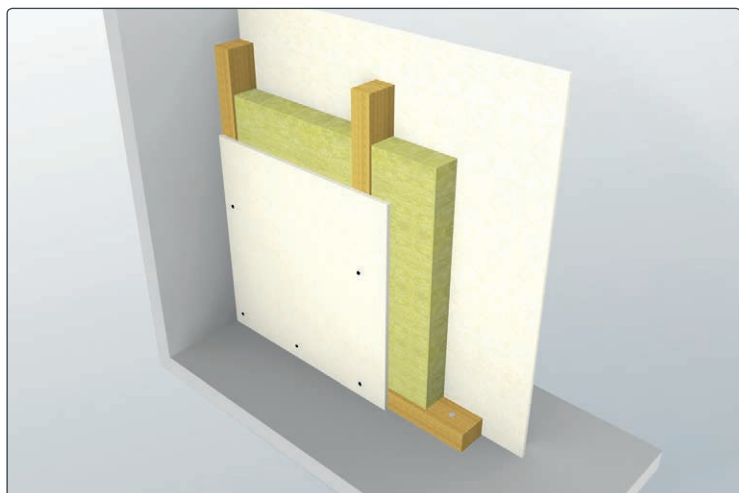

ONDERDETAIL

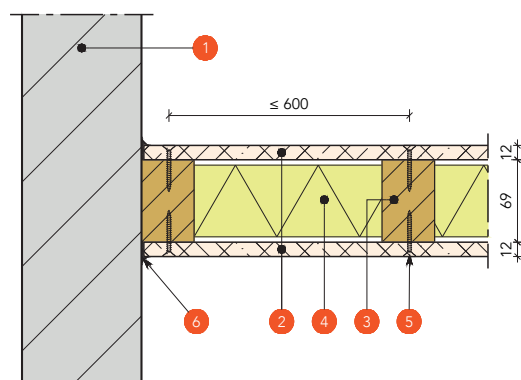

ZIJDEDETAIL

Detailnr. C60.HS.1.69.60-45

Brandwerendheid 60 minuten
Dikte plaatmateriaal 12 mm

EIGENSCHAPPEN

- Wandconstructies met een brandwerendheid tot 120 minuten volgens NEN-EN 1995-1-1: Eurocode 5
- Wandhoogte tot 4 meter
- Onbrandbaar (brandklasse A1 volgens NEN-EN 13501-1)
- Glad en strak uiterlijk
- Duurzaam, stootvast, rot- en waterbestendig
- Eenvoudig af te werken

MATERIALEN

- 1 Aansluitende constructie
- 2 Preficon Board C
- 3 Houten stijl- en regelwerk 44 x 69 mm, h.o.h. 600 mm
- 4 Steenwolisolatie 60 mm, dichtheid $\geq 45 \text{ kg/m}^3$
- 5 Snelbouwschroeven 3,5 x 40, h.o.h. 300 mm
- 6 Randafdichting: Preficon Seal A
- 7 Nagelanker Fischer FNA II 6 x 30/50, h.o.h. 300 mm

AFWERKING & ONDERHOUD

Geen specifieke instructies. Onderlinge plaatnaden hoeven niet afgewerkt te worden om de brandwerendheid te borgen. Gebruik bij eventuele afwerking met bijvoorbeeld verf, (sier)pleister of stucwerk een geschikte primer. Maak eerst schoon, droog, stof- en vetvrij en verwijder losse delen. Om de brandwerendheid van het product blijvend te borgen, dienen periodieke inspecties op beschadigingen en reparaties te worden uitgevoerd.

AANVULLEND ADVIES

Er staat u altijd een adviseur van Preficon ter beschikking voor het beantwoorden van specifiekere technische vragen of zelfs het ter plaatse beoordelen van bouwkundige brandpreventieve vraagstukken op projecten.



PREFICON BOARD C

NIET-DRAGENDE HOUTSKELET SCHEIDINGSWAND

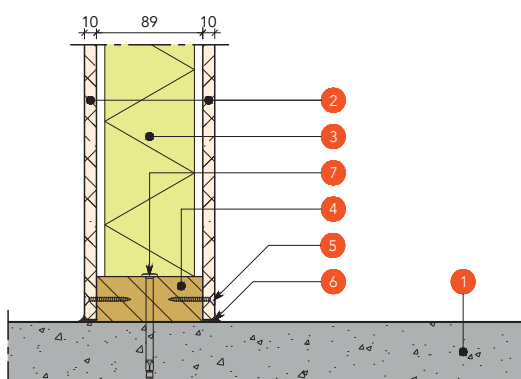
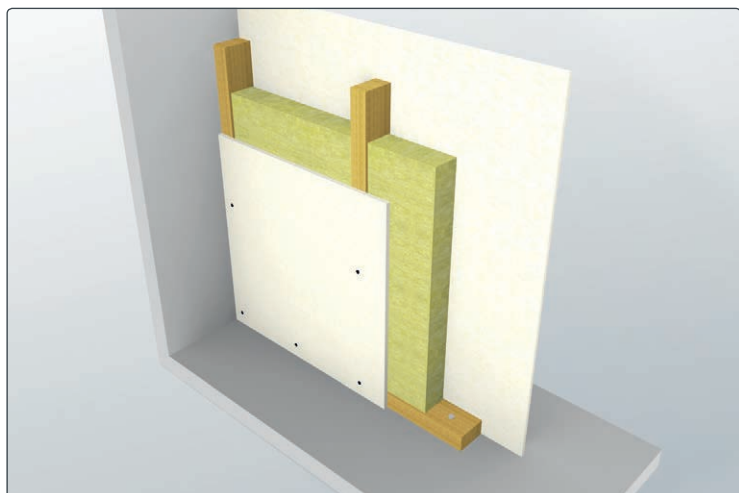

ONDERDETAIL

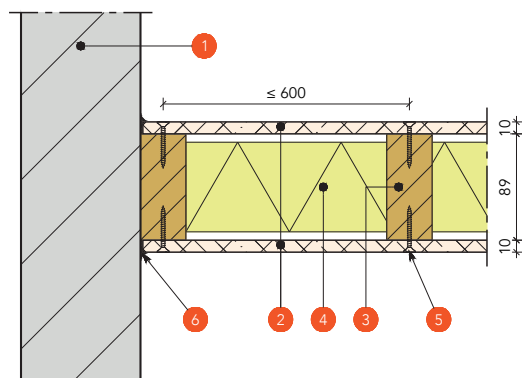

ZIJDEDETAIL

Detailnr. C60.HS.1.89.75-35

Brandwerendheid 60 minuten
Dikte plaatmateriaal 12 mm

EIGENSCHAPPEN

- Wandconstructies met een brandwerendheid tot 120 minuten volgens NEN-EN 1995-1-1: Eurocode 5
- Wandhoogte tot 4 meter
- Onbrandbaar (brandklasse A1 volgens NEN-EN 13501-1)
- Glad en strak uiterlijk
- Duurzaam, stootvast, rot- en waterbestendig
- Eenvoudig af te werken

MATERIALEN

- 1 Aansluitende constructie
- 2 Preficon Board C
- 3 Houten stijl- en regelwerk 38 x 89 mm, h.o.h. 600 mm
- 4 Steenwolisolatie 75 mm, densiteit $\geq 35 \text{ kg/m}^3$
- 5 Snelbouwschroeven 3,5 x 40, h.o.h. 300 mm
- 6 Randafdichting: Preficon Seal A
- 7 Nagelankers Fischer FNA II 6 x 30/30, h.o.h. 300 mm

AFWERKING & ONDERHOUD

Geen specifieke instructies. Onderlinge plaatnaden hoeven niet afgewerkt te worden om de brandwerendheid te borgen. Gebruik bij eventuele afwerking met bijvoorbeeld verf, (sier)pleister of stucwerk een geschikte primer. Maak eerst schoon, droog, stof- en vetvrij en verwijder losse delen. Om de brandwerendheid van het product blijvend te borgen, dienen periodieke inspecties op beschadigingen en reparaties te worden uitgevoerd.

AANVULLEND ADVIES

Er staat u altijd een adviseur van Preficon ter beschikking voor het beantwoorden van specifiekere technische vragen of zelfs het ter plaatse beoordelen van bouwkundige brandpreventieve vraagstukken op projecten.



PREFICON BOARD C

NIET-DRAGENDE HOUTSKELET SCHEIDINGSWAND

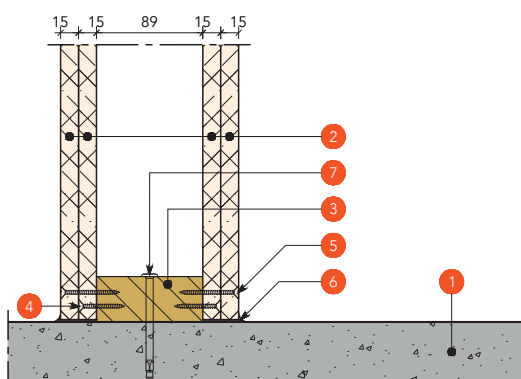
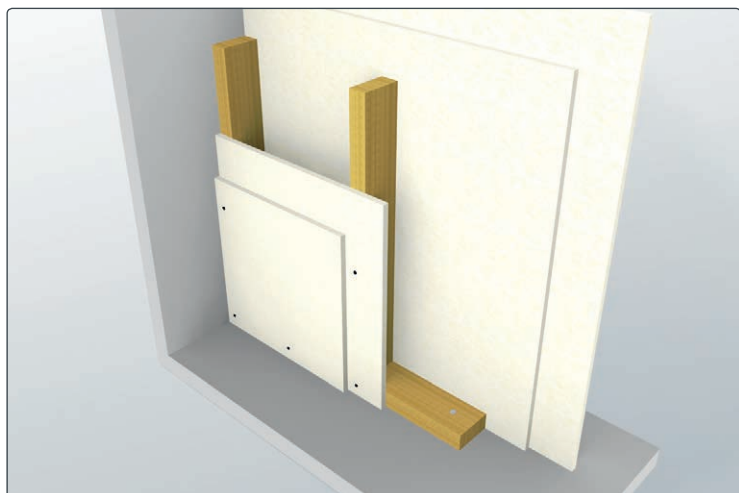

ONDERDETAIL

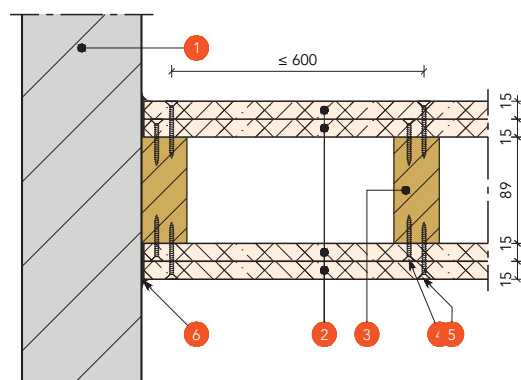

ZIJDEDETAIL

Detailnr. C90.HS.2.89.0-0

Brandwerendheid 90 minuten
Dikte plaatmateriaal 2 x 15 mm

EIGENSCHAPPEN

- Wandconstructies met een brandwerendheid tot 120 minuten volgens NEN-EN 1995-1-1: Eurocode 5
- Wandhoogte tot 4 meter
- Onbrandbaar (brandklasse A1 volgens NEN-EN 13501-1)
- Glad en strak uiterlijk
- Duurzaam, stootvast, rot- en waterbestendig
- Eenvoudig af te werken

MATERIALEN

- 1 Aansluitende constructie
- 2 Preficon Board C
- 3 Houten stijl- en regelwerk 38 x 89 mm, h.o.h. 600 mm
- 4 Snelbouwschroeven 3,5 x 35, h.o.h. 300 mm
- 5 Snelbouwschroeven 3,5 x 50, h.o.h. 300 mm
- 6 Randafdichting: Preficon Seal A
- 7 Nagelankers Fischer FNA II 6 x 30/30, h.o.h. 300 mm

AFWERKING & ONDERHOUD

Geen specifieke instructies. Onderlinge plaatnaden hoeven niet afgewerkt te worden om de brandwerendheid te borgen. Gebruik bij eventuele afwerking met bijvoorbeeld verf, (sier)pleister of stucwerk een geschikte primer. Maak eerst schoon, droog, stof- en vetvrij en verwijder losse delen. Om de brandwerendheid van het product blijvend te borgen, dienen periodieke inspecties op beschadigingen en reparaties te worden uitgevoerd.

AANVULLEND ADVIES

Er staat u altijd een adviseur van Preficon ter beschikking voor het beantwoorden van specifiekere technische vragen of zelfs het ter plaatse beoordelen van bouwkundige brandpreventieve vraagstukken op projecten.



PREFICON BOARD C

NIET-DRAGENDE HOUTSKELET SCHEIDINGSWAND

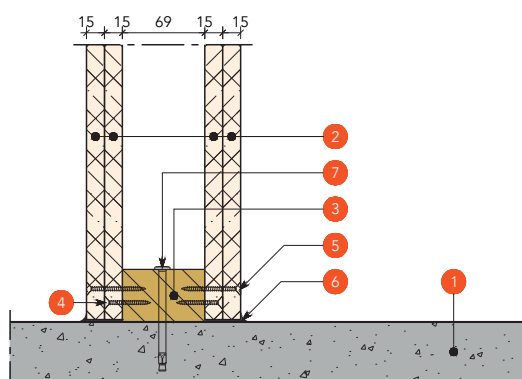
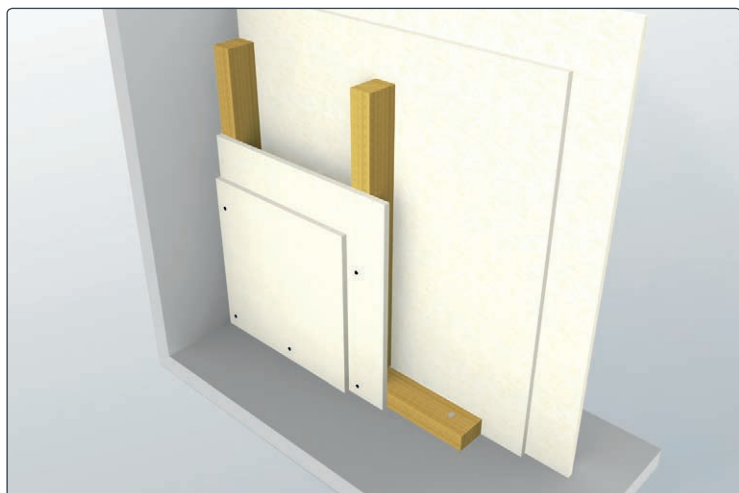

ONDERDETAIL

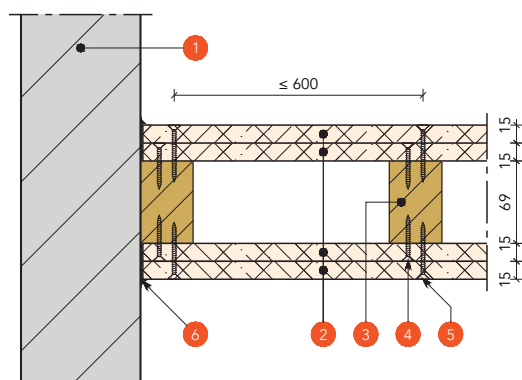

ZIJDEDETAIL

Detailnr. C90.HS.2.69.0-0

Brandwerendheid 90 minuten
Dikte plaatmateriaal 2 x 15 mm

EIGENSCHAPPEN

- Wandconstructies met een brandwerendheid tot 120 minuten volgens NEN-EN 1995-1-1: Eurocode 5
- Wandhoogte tot 4 meter
- Onbrandbaar (brandklasse A1 volgens NEN-EN 13501-1)
- Glad en strak uiterlijk
- Duurzaam, stootvast, rot- en waterbestendig
- Eenvoudig af te werken

MATERIALEN

- 1 Aansluitende constructie
- 2 Preficon Board C
- 3 Houten stijl- en regelwerk 44 x 69 mm, h.o.h. 600 mm
- 4 Snelbouwschroeven 3,5 x 35, h.o.h. 300 mm
- 5 Snelbouwschroeven 3,5 x 55, h.o.h. 300 mm
- 6 Randafdichting: Preficon Seal A
- 7 Nagelankers Fischer FNA II 6 x 30/50, h.o.h. 300 mm

AFWERKING & ONDERHOUD

Geen specifieke instructies. Onderlinge plaatnaden hoeven niet afgewerkt te worden om de brandwerendheid te borgen. Gebruik bij eventuele afwerking met bijvoorbeeld verf, (sier)pleister of stucwerk een geschikte primer. Maak eerst schoon, droog, stof- en vetvrij en verwijder losse delen. Om de brandwerendheid van het product blijvend te borgen, dienen periodieke inspecties op beschadigingen en reparaties te worden uitgevoerd.

AANVULLEND ADVIES

Er staat u altijd een adviseur van Preficon ter beschikking voor het beantwoorden van specifiekere technische vragen of zelfs het ter plaatse beoordelen van bouwkundige brandpreventieve vraagstukken op projecten.



PREFICON BOARD C

NIET-DRAGENDE HOUTSKELET SCHEIDINGSWAND

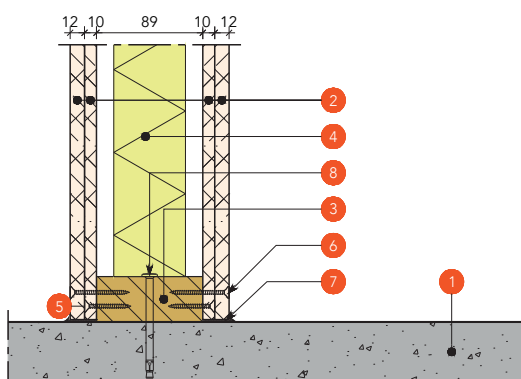
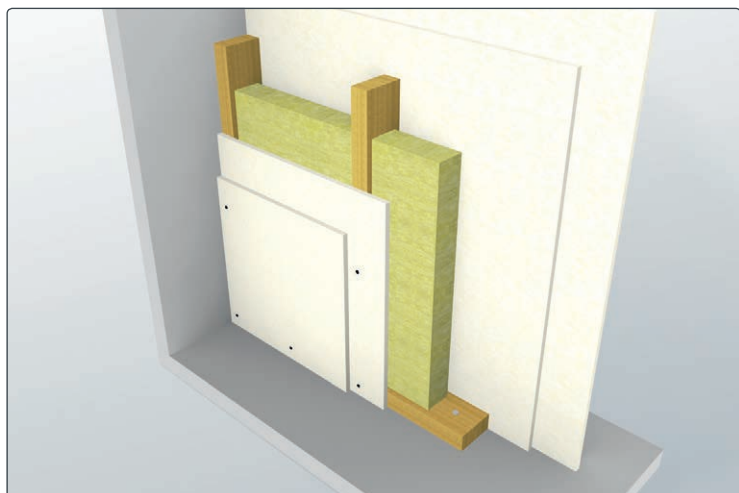

ONDERDETAIL

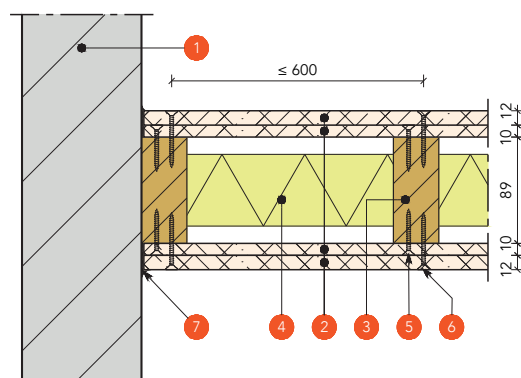

ZIJDEDETAIL

Detailnr. C90.HS.2.89.60-45

Brandwerendheid 90 minuten
Dikte plaatmateriaal 12 + 12 mm

EIGENSCHAPPEN

- Wandconstructies met een brandwerendheid tot 120 minuten volgens NEN-EN 1995-1-1: Eurocode 5
- Wandhoogte tot 4 meter
- Onbrandbaar (brandklasse A1 volgens NEN-EN 13501-1)
- Glad en strak uiterlijk
- Duurzaam, stootvast, rot- en waterbestendig
- Eenvoudig af te werken

MATERIALEN

- 1 Aansluitende constructie
- 2 Preficon Board C
- 3 Houten stijl- en regelwerk 38 x 89 mm, h.o.h. 600 mm
- 4 Steenwolisolatie 60 mm, densiteit $\geq 45 \text{ kg/m}^3$
- 5 Snelbouwschroeven 3,5 x 35, h.o.h. 300 mm
- 6 Snelbouwschroeven 3,5 x 50, h.o.h. 300 mm
- 7 Randafdichting: Preficon Seal A
- 8 Nagelankers Fischer FNA II 6 x 30/30, h.o.h. 300 mm

AFWERKING & ONDERHOUD

Geen specifieke instructies. Onderlinge plaatnaden hoeven niet afgewerkt te worden om de brandwerendheid te borgen. Gebruik bij eventuele afwerking met bijvoorbeeld verf, (sier)pleister of stucwerk een geschikte primer. Maak eerst schoon, droog, stof- en vetvrij en verwijder losse delen. Om de brandwerendheid van het product blijvend te borgen, dienen periodieke inspecties op beschadigingen en reparaties te worden uitgevoerd.

AANVULLEND ADVIES

Er staat u altijd een adviseur van Preficon ter beschikking voor het beantwoorden van specifiekere technische vragen of zelfs het ter plaatse beoordelen van bouwkundige brandpreventieve vraagstukken op projecten.



PREFICON BOARD C

NIET-DRAGENDE HOUTSKELET SCHEIDINGSWAND

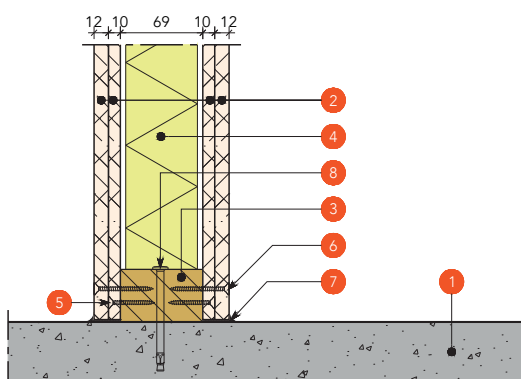
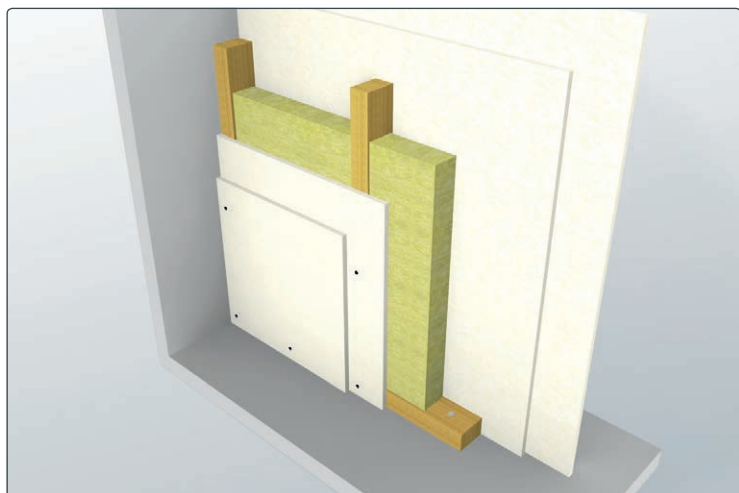

ONDERDETAIL

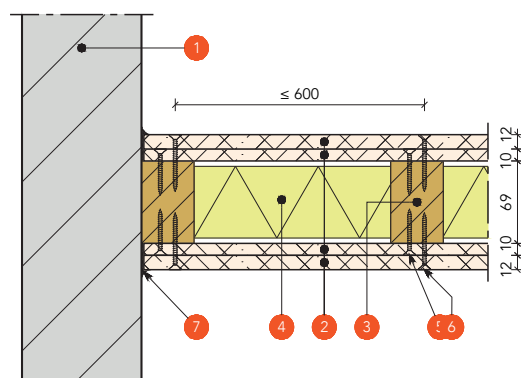

ZIJDEDETAIL

Detailnr. C90.HS.2.69.60-45

Brandwerendheid 90 minuten
Dikte plaatmateriaal 12 + 12 mm

EIGENSCHAPPEN

- Wandconstructies met een brandwerendheid tot 120 minuten volgens NEN-EN 1995-1-1: Eurocode 5
- Wandhoogte tot 4 meter
- Onbrandbaar (brandklasse A1 volgens NEN-EN 13501-1)
- Glad en strak uiterlijk
- Duurzaam, stootvast, rot- en waterbestendig
- Eenvoudig af te werken

MATERIALEN

- 1 Aansluitende constructie
- 2 Preficon Board C
- 3 Houten stijl- en regelwerk 44 x 69 mm, h.o.h. 600 mm
- 4 Steenwolisolatie 60 mm, dichtheid $\geq 45 \text{ kg/m}^3$
- 5 Snelbouwschroeven 3,5 x 35, h.o.h. 300 mm
- 6 Snelbouwschroeven 3,5 x 55, h.o.h. 300 mm
- 7 Randafdichting: Preficon Seal A
- 8 Nagelankers Fischer FNA II 6 x 30/50, h.o.h. 300 mm

AFWERKING & ONDERHOUD

Geen specifieke instructies. Onderlinge plaatnaden hoeven niet afgewerkt te worden om de brandwerendheid te borgen. Gebruik bij eventuele afwerking met bijvoorbeeld verf, (sier)pleister of stucwerk een geschikte primer. Maak eerst schoon, droog, stof- en vetvrij en verwijder losse delen. Om de brandwerendheid van het product blijvend te borgen, dienen periodieke inspecties op beschadigingen en reparaties te worden uitgevoerd.

AANVULLEND ADVIES

Er staat u altijd een adviseur van Preficon ter beschikking voor het beantwoorden van specifiekere technische vragen of zelfs het ter plaatse beoordelen van bouwkundige brandpreventieve vraagstukken op projecten.



PREFICON BOARD C

NIET-DRAGENDE HOUTSKELET SCHEIDINGSWAND

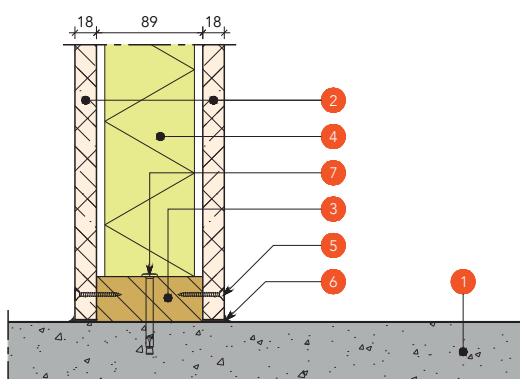
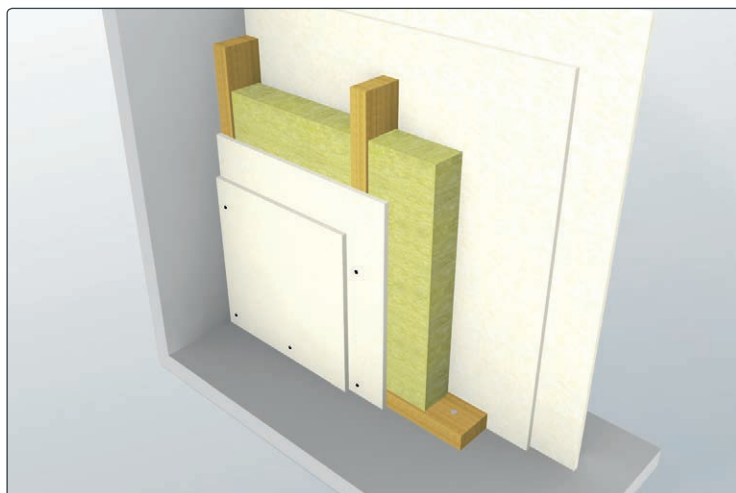

ONDERDETAIL

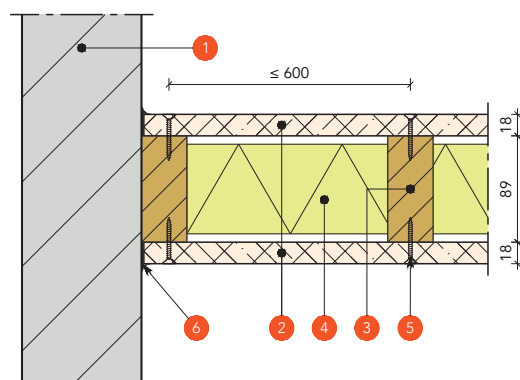

ZIJDEDETAIL

Detailnr. C90.HS.1.89.75-35

Brandwerendheid 90 minuten
Dikte plaatmateriaal 1 x 18 mm

EIGENSCHAPPEN

- Wandconstructies met een brandwerendheid tot 120 minuten volgens NEN-EN 1995-1-1: Eurocode 5
- Wandhoogte tot 4 meter
- Onbrandbaar (brandklasse A1 volgens NEN-EN 13501-1)
- Glad en strak uiterlijk
- Duurzaam, stootvast, rot- en waterbestendig
- Eenvoudig af te werken

MATERIALEN

- 1 Aansluitende constructie
- 2 Preficon Board C
- 3 Houten stijl- en regelwerk 38 x 89 mm, h.o.h. 600 mm
- 4 Steenwolisolatie 75 mm, densiteit $\geq 35 \text{ kg/m}^3$
- 5 Snelbouwschroeven 3,5 x 50, h.o.h. 300 mm
- 6 Randafdichting: Preficon Seal A
- 7 Nagelankers Fischer FNA II 6 x 30/30, h.o.h. 300 mm

AFWERKING & ONDERHOUD

Geen specifieke instructies. Onderlinge plaatnaden hoeven niet afgewerkt te worden om de brandwerendheid te borgen. Gebruik bij eventuele afwerking met bijvoorbeeld verf, (sier)pleister of stucwerk een geschikte primer. Maak eerst schoon, droog, stof- en vetvrij en verwijder losse delen. Om de brandwerendheid van het product blijvend te borgen, dienen periodieke inspecties op beschadigingen en reparaties te worden uitgevoerd.

AANVULLEND ADVIES

Er staat u altijd een adviseur van Preficon ter beschikking voor het beantwoorden van specifiekere technische vragen of zelfs het ter plaatse beoordelen van bouwkundige brandpreventieve vraagstukken op projecten.



PREFICON BOARD C

NIET-DRAGENDE HOUTSKELET SCHEIDINGSWAND

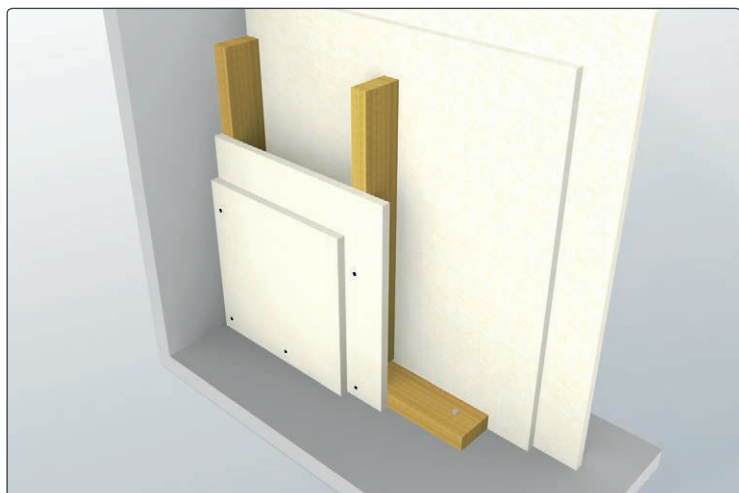

Detailnr. C120.HS.2.89.0-0

Brandwerendheid 120 minuten
Dikte plaatmateriaal 20 + 18 mm

EIGENSCHAPPEN

- Wandconstructies met een brandwerendheid tot 120 minuten volgens NEN-EN 1995-1-1: Eurocode 5
- Wandhoogte tot 4 meter
- Onbrandbaar (brandklasse A1 volgens NEN-EN 13501-1)
- Glad en strak uiterlijk
- Duurzaam, stootvast, rot- en waterbestendig
- Eenvoudig af te werken

MATERIALEN

- 1 Aansluitende constructie
- 2 Preficon Board C
- 3 Houten stijl- en regelwerk 38 x 89 mm, h.o.h. 600 mm
- 4 Snelbouwschroeven 3,5 x 35, h.o.h. 300 mm
- 5 Snelbouwschroeven 3,5 x 65, h.o.h. 300 mm
- 6 Randafdichting: Preficon Seal A
- 7 Nagelankers Fischer FNA II 6 x 30/30, h.o.h. 300 mm

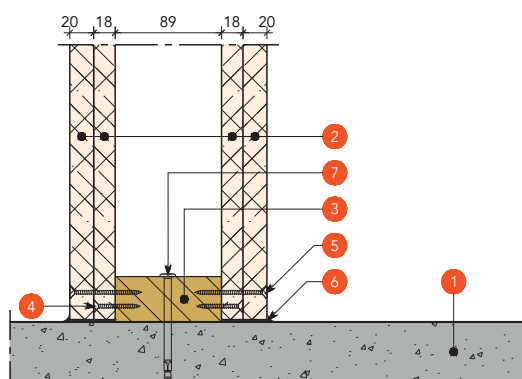

ONDERDETAIL

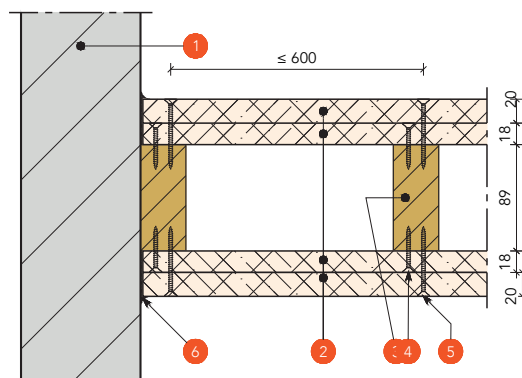

ZIJDEDETAIL

AFWERKING & ONDERHOUD

Geen specifieke instructies. Onderlinge plaatnaden hoeven niet afgewerkt te worden om de brandwerendheid te borgen. Gebruik bij eventuele afwerking met bijvoorbeeld verf, (sier)pleister of stucwerk een geschikte primer. Maak eerst schoon, droog, stof- en vetvrij en verwijder losse delen. Om de brandwerendheid van het product blijvend te borgen, dienen periodieke inspecties op beschadigingen en reparaties te worden uitgevoerd.

AANVULLEND ADVIES

Er staat u altijd een adviseur van Preficon ter beschikking voor het beantwoorden van specifiekere technische vragen of zelfs het ter plaatse beoordelen van bouwkundige brandpreventieve vraagstukken op projecten.



PREFICON BOARD C

NIET-DRAGENDE HOUTSKELET SCHEIDINGSWAND

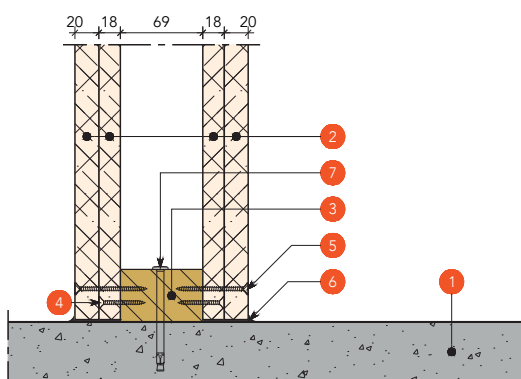
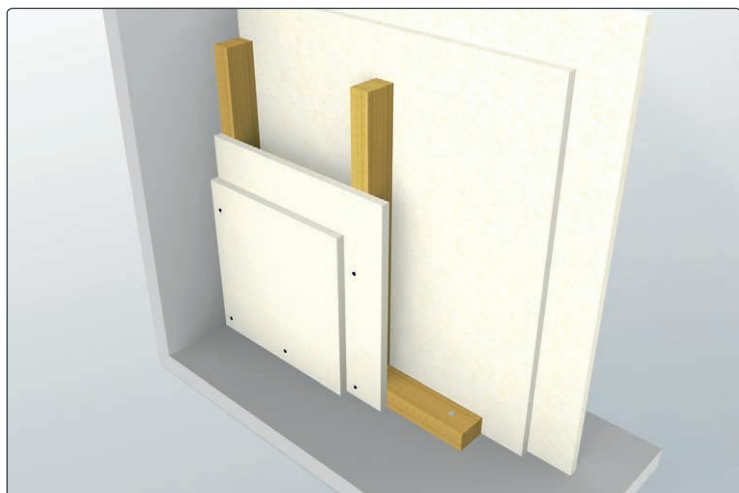

ONDERDETAIL

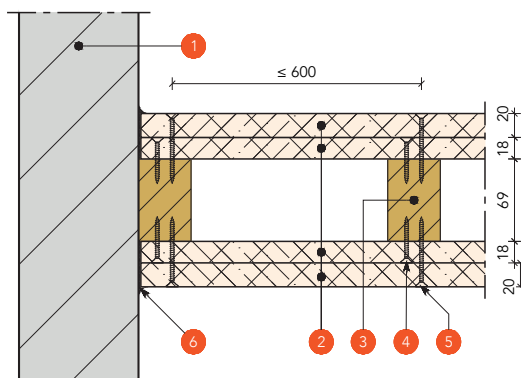

ZIJDEDETAIL

Detailnr. C120.HS.2.69.0-0

Brandwerendheid 120 minuten
Dikte plaatmateriaal 20 + 18 mm

EIGENSCHAPPEN

- Wandconstructies met een brandwerendheid tot 120 minuten volgens NEN-EN 1995-1-1: Eurocode 5
- Wandhoogte tot 4 meter
- Onbrandbaar (brandklasse A1 volgens NEN-EN 13501-1)
- Glad en strak uiterlijk
- Duurzaam, stootvast, rot- en waterbestendig
- Eenvoudig af te werken

MATERIALEN

- 1 Aansluitende constructie
- 2 Preficon Board C
- 3 Houten stijl- en regelwerk 44 x 69 mm, h.o.h. 600 mm
- 4 Snelbouwschroeven 3,5 x 35, h.o.h. 300 mm
- 5 Snelbouwschroeven 3,5 x 65, h.o.h. 300 mm
- 6 Randafdichting: Preficon Seal A
- 7 Nagelankers Fischer FNA II 6 x 30/50, h.o.h. 300 mm

AFWERKING & ONDERHOUD

Geen specifieke instructies. Onderlinge plaatnaden hoeven niet afgewerkt te worden om de brandwerendheid te borgen. Gebruik bij eventuele afwerking met bijvoorbeeld verf, (sier)pleister of stucwerk een geschikte primer. Maak eerst schoon, droog, stof- en vetvrij en verwijder losse delen. Om de brandwerendheid van het product blijvend te borgen, dienen periodieke inspecties op beschadigingen en reparaties te worden uitgevoerd.

AANVULLEND ADVIES

Er staat u altijd een adviseur van Preficon ter beschikking voor het beantwoorden van specifiekere technische vragen of zelfs het ter plaatse beoordelen van bouwkundige brandpreventieve vraagstukken op projecten.



PREFICON BOARD C

NIET-DRAGENDE HOUTSKELET SCHEIDINGSWAND

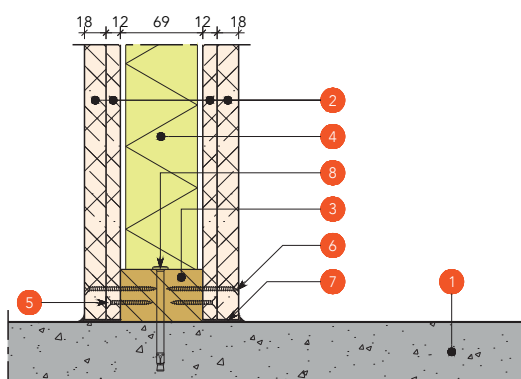
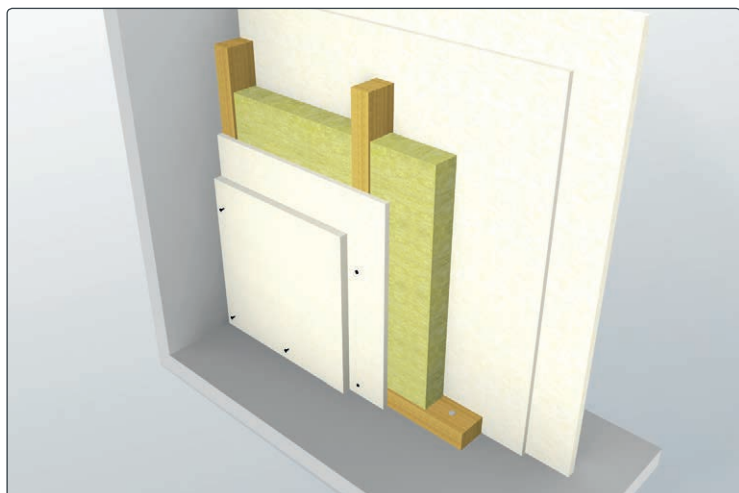

ONDERDETAIL

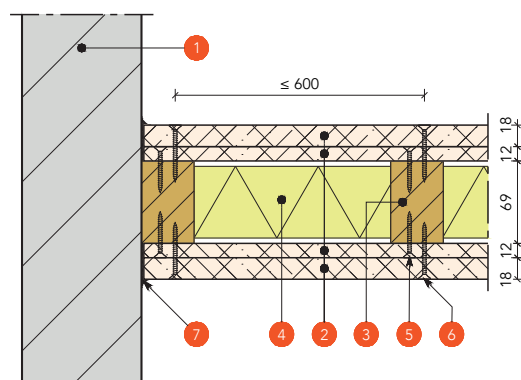

ZIJDEDETAIL

Detailnr. C120.HS.2.69.60-35

Brandwerendheid 120 minuten
Dikte plaatmateriaal 18 + 12 mm

EIGENSCHAPPEN

- Wandconstructies met een brandwerendheid tot 120 minuten volgens NEN-EN 1995-1-1: Eurocode 5
- Wandhoogte tot 4 meter
- Onbrandbaar (brandklasse A1 volgens NEN-EN 13501-1)
- Glad en strak uiterlijk
- Duurzaam, stootvast, rot- en waterbestendig
- Eenvoudig af te werken

MATERIALEN

- 1 Aansluitende constructie
- 2 Preficon Board C
- 3 Houten stijl- en regelwerk 44 x 69 mm, h.o.h. 600 mm
- 4 Steenwolisolatie 60 mm, dichtheid $\geq 35 \text{ kg/m}^3$
- 5 Snelbouwschroeven 3,5 x 35, h.o.h. 300 mm
- 6 Snelbouwschroeven 3,5 x 65, h.o.h. 300 mm
- 7 Randafdichting: Preficon Seal A
- 8 Nagelankers Fischer FNA II 6 x 30/50, h.o.h. 300 mm

AFWERKING & ONDERHOUD

Geen specifieke instructies. Onderlinge plaatnaden hoeven niet afgewerkt te worden om de brandwerendheid te borgen. Gebruik bij eventuele afwerking met bijvoorbeeld verf, (sier)pleister of stucwerk een geschikte primer. Maak eerst schoon, droog, stof- en vetvrij en verwijder losse delen. Om de brandwerendheid van het product blijvend te borgen, dienen periodieke inspecties op beschadigingen en reparaties te worden uitgevoerd.

AANVULLEND ADVIES

Er staat u altijd een adviseur van Preficon ter beschikking voor het beantwoorden van specifiekere technische vragen of zelfs het ter plaatse beoordelen van bouwkundige brandpreventieve vraagstukken op projecten.



PREFICON BOARD C

NIET-DRAGENDE HOUTSKELET SCHEIDINGSWAND

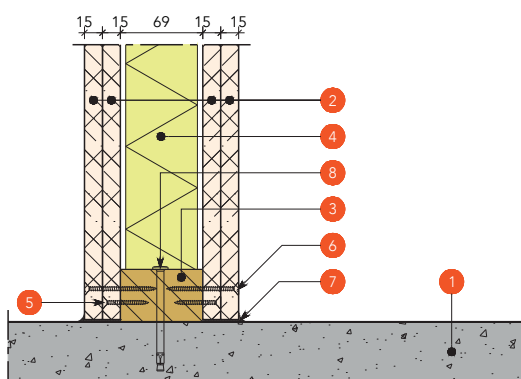
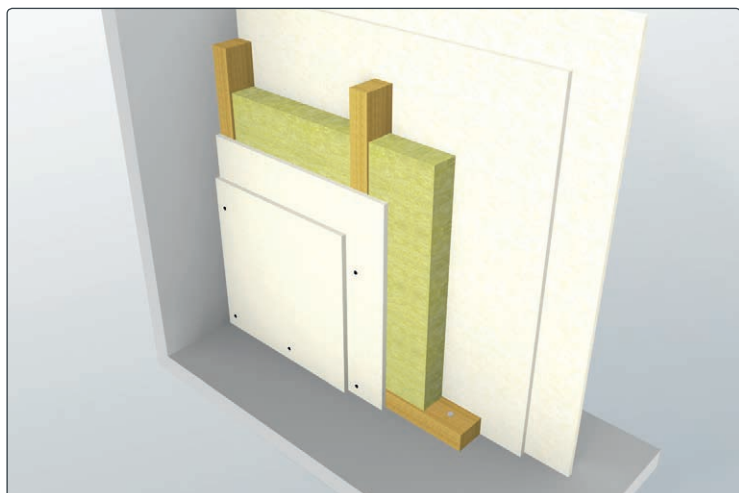

ONDERDETAIL

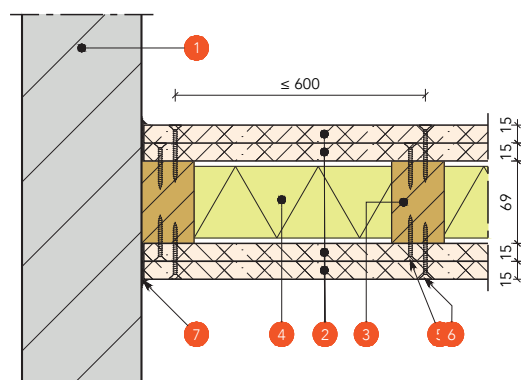

ZIJDEDETAIL

Detailnr. C120.HS.2a.89.80-45

Brandwerendheid 120 minuten
Dikte plaatmateriaal 2 x 15 mm

EIGENSCHAPPEN

- Wandconstructies met een brandwerendheid tot 120 minuten volgens NEN-EN 1995-1-1: Eurocode 5
- Wandhoogte tot 4 meter
- Onbrandbaar (brandklasse A1 volgens NEN-EN 13501-1)
- Glad en strak uiterlijk
- Duurzaam, stootvast, rot- en waterbestendig
- Eenvoudig af te werken

MATERIALEN

- 1 Aansluitende constructie
- 2 Preficon Board C
- 3 Houten stijl- en regelwerk 38 x 89 mm, h.o.h. 600 mm
- 4 Steenwolisolatie 80 mm, densiteit $\geq 45 \text{ kg/m}^3$
- 5 Snelbouwschroeven 3,5 x 35, h.o.h. 300 mm
- 6 Snelbouwschroeven 3,5 x 60, h.o.h. 300 mm
- 7 Randafdichting: Preficon Seal A
- 8 Nagelankers Fischer FNA II 6 x 30/30, h.o.h. 300 mm

AFWERKING & ONDERHOUD

Geen specifieke instructies. Onderlinge plaatnaden hoeven niet afgewerkt te worden om de brandwerendheid te borgen. Gebruik bij eventuele afwerking met bijvoorbeeld verf, (sier)pleister of stucwerk een geschikte primer. Maak eerst schoon, droog, stof- en vetvrij en verwijder losse delen. Om de brandwerendheid van het product blijvend te borgen, dienen periodieke inspecties op beschadigingen en reparaties te worden uitgevoerd.

AANVULLEND ADVIES

Er staat u altijd een adviseur van Preficon ter beschikking voor het beantwoorden van specifiekere technische vragen of zelfs het ter plaatse beoordelen van bouwkundige brandpreventieve vraagstukken op projecten.



PREFICON BOARD C

NIET-DRAGENDE HOUTSKELET SCHEIDINGSWAND

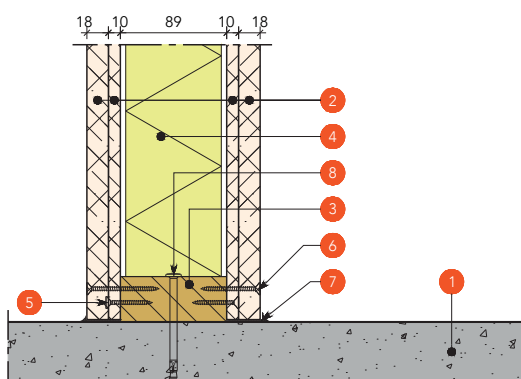
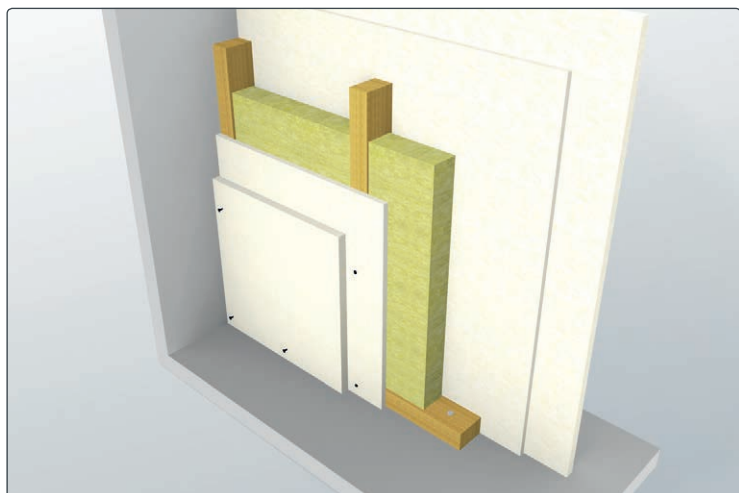

ONDERDETAIL

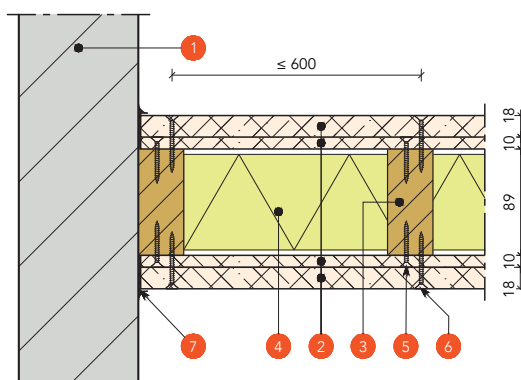

ZIJDEDETAIL

Detailnr. C120.HS.2.89.80-45

Brandwerendheid 120 minuten
Dikte plaatmateriaal 18 + 12 mm

EIGENSCHAPPEN

- Wandconstructies met een brandwerendheid tot 120 minuten volgens NEN-EN 1995-1-1: Eurocode 5
- Wandhoogte tot 4 meter
- Onbrandbaar (brandklasse A1 volgens NEN-EN 13501-1)
- Glad en strak uiterlijk
- Duurzaam, stootvast, rot- en waterbestendig
- Eenvoudig af te werken

MATERIALEN

- 1 Aansluitende constructie
- 2 Preficon Board C
- 3 Houten stijl- en regelwerk 38 x 89 mm, h.o.h. 600 mm
- 4 Steenwolisolatie 80 mm, densiteit $\geq 45 \text{ kg/m}^3$
- 5 Snelbouwschroeven 3,5 x 35, h.o.h. 300 mm
- 6 Snelbouwschroeven 3,5 x 60, h.o.h. 300 mm
- 7 Randafdichting: Preficon Seal A
- 8 Nagelankers Fischer FNA II 6 x 30/30, h.o.h. 300 mm

AFWERKING & ONDERHOUD

Geen specifieke instructies. Onderlinge plaatnaden hoeven niet afgewerkt te worden om de brandwerendheid te borgen. Gebruik bij eventuele afwerking met bijvoorbeeld verf, (sier)pleister of stucwerk een geschikte primer. Maak eerst schoon, droog, stof- en vetvrij en verwijder losse delen. Om de brandwerendheid van het product blijvend te borgen, dienen periodieke inspecties op beschadigingen en reparaties te worden uitgevoerd.

AANVULLEND ADVIES

Er staat u altijd een adviseur van Preficon ter beschikking voor het beantwoorden van specifiekere technische vragen of zelfs het ter plaatse beoordelen van bouwkundige brandpreventieve vraagstukken op projecten.



METAL STUD

NIET- DRAGENDE SCHEIDINGSWAND

PREFICON BOARD C

NIET-DRAGENDE METAL STUD SCHEIDINGSWAND

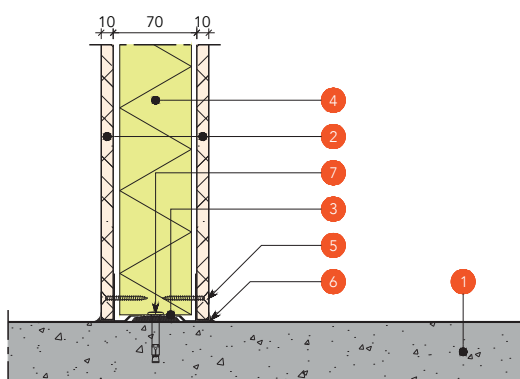
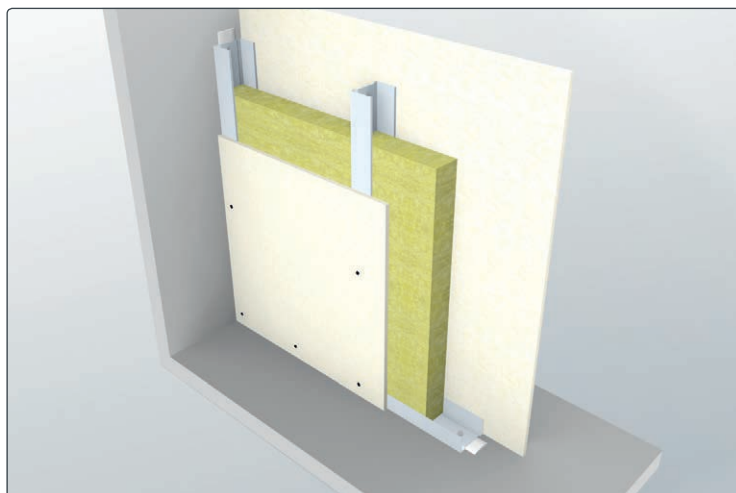

ONDERDETAIL

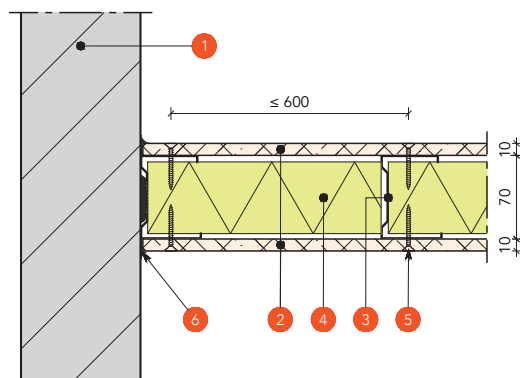

ZIJDEDETAIL

Detailnr. C30.MS.1.70.60-45

Brandwerendheid 30 minuten
Dikte plaatmateriaal 12 mm

EIGENSCHAPPEN

- Wandconstructies met een brandwerendheid tot 120 minuten volgens NEN-EN 1364-1
- Wandhoogte tot 4 meter
- Onbrandbaar (brandklasse A1 volgens NEN-EN 13501-1)
- Glad en strak uiterlijk
- Duurzaam, stootvast, rot- en waterbestendig
- Eenvoudig af te werken

MATERIALEN

- 1 Aansluitende constructie
- 2 Preficon Board C
- 3 Metal stud profiel C70/U70, h.o.h. 600 mm
- 4 Steenwolisolatie 65 mm, densiteit $\geq 45 \text{ kg/m}^3$
- 5 Snelbouwschroeven 3,5 x 35, h.o.h. 300 mm
- 6 Randafdichting: Preficon Seal A, ook toepassen onder de randprofielen
- 7 Nagelankers Fischer FNA II 6 x 30/5, h.o.h. 300 mm

AFWERKING & ONDERHOUD

Geen specifieke instructies. Onderlinge plaatnaden hoeven niet afgewerkt te worden om de brandwerendheid te borgen. Gebruik bij eventuele afwerking met bijvoorbeeld verf, (sier)pleister of stucwerk een geschikte primer. Maak eerst schoon, droog, stof- en vetvrij en verwijder losse delen. Om de brandwerendheid van het product blijvend te borgen, dienen periodieke inspecties op beschadigingen en reparaties te worden uitgevoerd.

AANVULLEND ADVIES

Er staat u altijd een adviseur van Preficon ter beschikking voor het beantwoorden van specifiekere technische vragen of zelfs het ter plaatse beoordelen van bouwkundige brandpreventieve vraagstukken op projecten.



PREFICON BOARD C

NIET-DRAGENDE METAL STUD SCHEIDINGSWAND

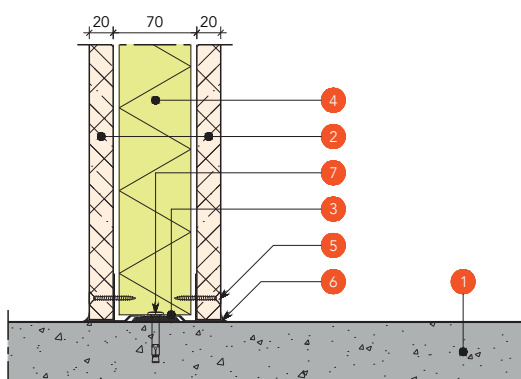
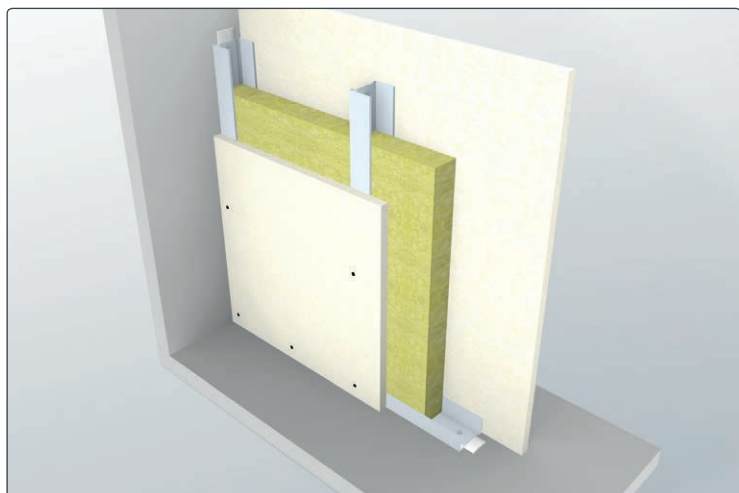

ONDERDETAIL

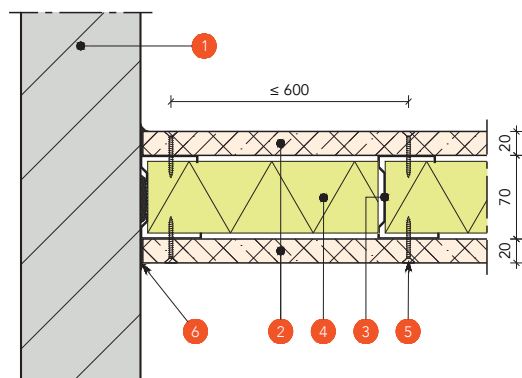

ZIJDEDETAIL

Detailnr. C60.MS.1.70.60-45

Brandwerendheid 60 minuten
Dikte plaatmateriaal 20 mm

EIGENSCHAPPEN

- Wandconstructies met een brandwerendheid tot 120 minuten volgens NEN-EN 1364-1
- Wandhoogte tot 4 meter
- Onbrandbaar (brandklasse A1 volgens NEN-EN 13501-1)
- Glad en strak uiterlijk
- Duurzaam, stootvast, rot- en waterbestendig
- Eenvoudig af te werken

MATERIALEN

- 1 Aansluitende constructie
- 2 Preficon Board C
- 3 Metal stud profiel C70/U70, h.o.h. 600 mm
- 4 Steenwolisolatie 60 mm, densiteit $\geq 45 \text{ kg/m}^3$
- 5 Snelbouwschroeven 3,5 x 35, h.o.h. 300 mm
- 6 Randafdichting: Preficon Seal A, ook toepassen onder de randprofielen
- 7 Nagelankers Fischer FNA II 6 x 30/5, h.o.h. 300 mm

AFWERKING & ONDERHOUD

Geen specifieke instructies. Onderlinge plaatnaden hoeven niet afgewerkt te worden om de brandwerendheid te borgen. Gebruik bij eventuele afwerking met bijvoorbeeld verf, (sier)pleister of stucwerk een geschikte primer. Maak eerst schoon, droog, stof- en vetvrij en verwijder losse delen. Om de brandwerendheid van het product blijvend te borgen, dienen periodieke inspecties op beschadigingen en reparaties te worden uitgevoerd.

AANVULLEND ADVIES

Er staat u altijd een adviseur van Preficon ter beschikking voor het beantwoorden van specifiekere technische vragen of zelfs het ter plaatse beoordelen van bouwkundige brandpreventieve vraagstukken op projecten.



PREFICON BOARD C

NIET-DRAGENDE METAL STUD SCHEIDINGSWAND

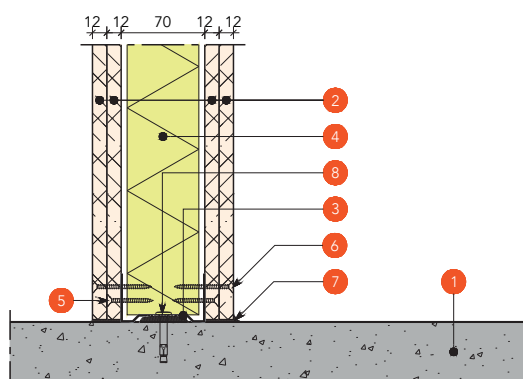
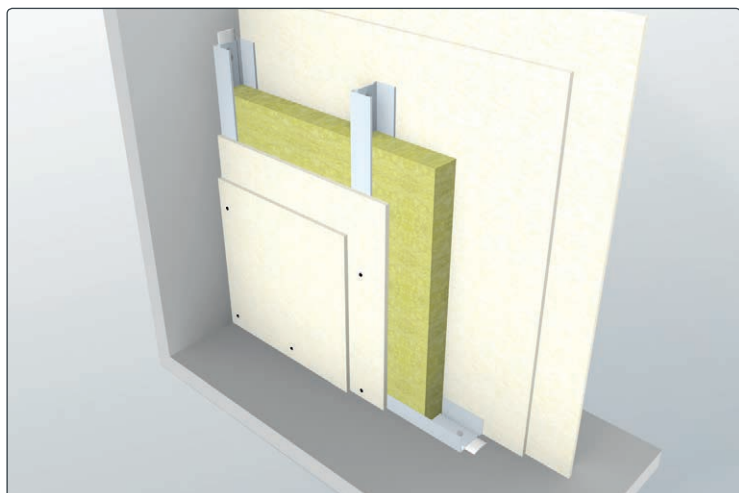

ONDERDETAIL

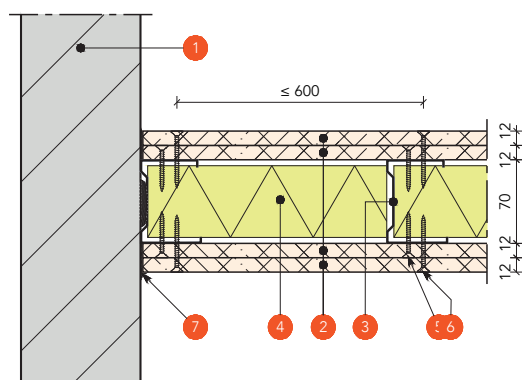

ZIJDEDETAIL

Detailnr. C90.MS.2.70.60-45

Brandwerendheid 90 minuten
Dikte plaatmateriaal 2 x 12 mm

EIGENSCHAPPEN

- Wandconstructies met een brandwerendheid tot 120 minuten volgens NEN-EN 1364-1
- Wandhoogte tot 4 meter
- Onbrandbaar (brandklasse A1 volgens NEN-EN 13501-1)
- Glad en strak uiterlijk
- Duurzaam, stootvast, rot- en waterbestendig
- Eenvoudig af te werken

MATERIALEN

- 1 Aansluitende constructie
- 2 Preficon Board C
- 3 Metal stud profiel C70/U70, h.o.h. 600 mm
- 4 Steenwolisolatie 60 mm, densiteit $\geq 45 \text{ kg/m}^3$
- 5 Snelbouwschroeven 3,5 x 35, h.o.h. 300 mm
- 6 Snelbouwschroeven 3,5 x 55, h.o.h. 300 mm
- 7 Randafdichting: Preficon Seal A, ook toepassen onder de randprofielen
- 8 Nagelankers Fischer FNA II 6 x 30/5, h.o.h. 300 mm

AFWERKING & ONDERHOUD

Geen specifieke instructies. Onderlinge plaatnaden hoeven niet afgewerkt te worden om de brandwerendheid te borgen. Gebruik bij eventuele afwerking met bijvoorbeeld verf, (sier)pleister of stucwerk een geschikte primer. Maak eerst schoon, droog, stof- en vetvrij en verwijder losse delen. Om de brandwerendheid van het product blijvend te borgen, dienen periodieke inspecties op beschadigingen en reparaties te worden uitgevoerd.

AANVULLEND ADVIES

Er staat u altijd een adviseur van Preficon ter beschikking voor het beantwoorden van specifiekere technische vragen of zelfs het ter plaatse beoordelen van bouwkundige brandpreventieve vraagstukken op projecten.



PREFICON BOARD C

NIET-DRAGENDE METAL STUD SCHEIDINGSWAND

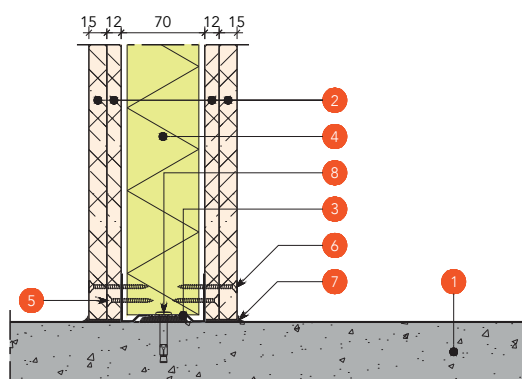
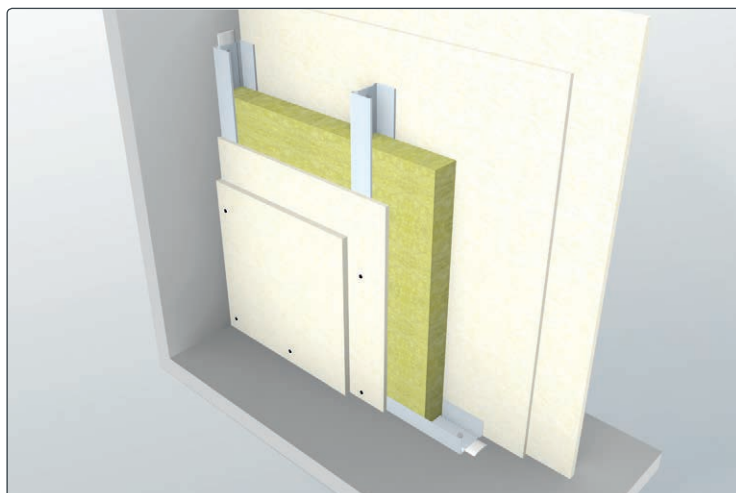

ONDERDETAIL

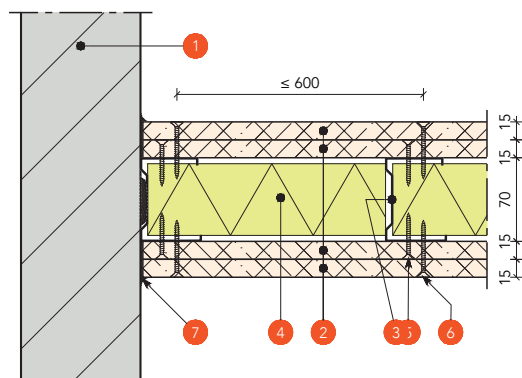

ZIJDEDETAIL

Detailnr. C120.MS.2.70.60-45

Brandwerendheid 120 minuten
Dikte plaatmateriaal 15 + 12 mm

EIGENSCHAPPEN

- Wandconstructies met een brandwerendheid tot 120 minuten volgens NEN-EN 1364-1
- Wandhoogte tot 4 meter
- Onbrandbaar (brandklasse A1 volgens NEN-EN 13501-1)
- Glad en strak uiterlijk
- Duurzaam, stootvast, rot- en waterbestendig
- Eenvoudig af te werken

MATERIALEN

- 1 Ansluitende constructie
- 2 Preficon Board C
- 3 Metal stud profiel C70/U70, h.o.h. 600 mm
- 4 Steenwolisolatie 60 mm, densiteit $\geq 45 \text{ kg/m}^3$
- 5 Snelbouwschroeven 3,5 x 35, h.o.h. 300 mm
- 6 Snelbouwschroeven 3,5 x 55, h.o.h. 300 mm
- 7 Randafdichting: Preficon Seal A, ook toepassen onder de randprofielen
- 8 Nagelankers Fischer FNA II 6 x 30/5, h.o.h. 300 mm

AFWERKING & ONDERHOUD

Geen specifieke instructies. Onderlinge plaatnaden hoeven niet afgewerkt te worden om de brandwerendheid te borgen. Gebruik bij eventuele afwerking met bijvoorbeeld verf, (sier)pleister of stucwerk een geschikte primer. Maak eerst schoon, droog, stof- en vetvrij en verwijder losse delen. Om de brandwerendheid van het product blijvend te borgen, dienen periodieke inspecties op beschadigingen en reparaties te worden uitgevoerd.

AANVULLEND ADVIES

Er staat u altijd een adviseur van Preficon ter beschikking voor het beantwoorden van specifiekere technische vragen of zelfs het ter plaatse beoordelen van bouwkundige brandpreventieve vraagstukken op projecten.



PREFICON BOARD C

NIET-DRAGENDE METAL STUD SCHEIDINGSWAND

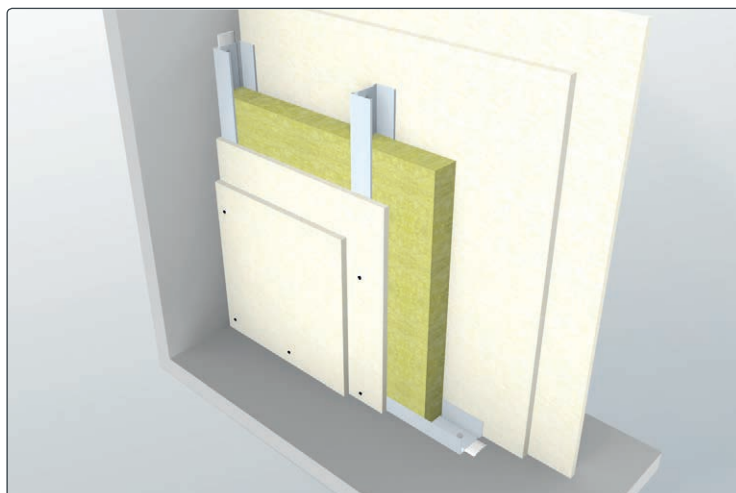

Detailnr. C120.MS.2A.70.60-45

Brandwerendheid 120 minuten
Dikte plaatmateriaal 2 x 15 mm

EIGENSCHAPPEN

- Wandconstructies met een brandwerendheid tot 120 minuten volgens NEN-EN 1364-1
- Wandhoogte tot 4 meter
- Onbrandbaar (brandklasse A1 volgens NEN-EN 13501-1)
- Glad en strak uiterlijk
- Duurzaam, stootvast, rot- en waterbestendig
- Eenvoudig af te werken

MATERIALEN

- 1 Aansluitende constructie
- 2 Preficon Board C
- 3 Metal stud profiel C70/U70, h.o.h. 600 mm
- 4 Steenwolisolatie 60 mm, densiteit $\geq 45 \text{ kg/m}^3$
- 5 Snelbouwschroeven 3,5 x 35, h.o.h. 300 mm
- 6 Snelbouwschroeven 3,5 x 55, h.o.h. 300 mm
- 7 Randafdichting: Preficon Seal A, ook toepassen onder de randprofielen
- 8 Nagelankers Fischer FNA II 6 x 30/5, h.o.h. 300 mm

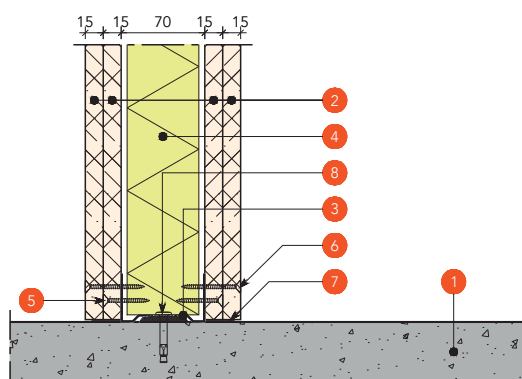

ONDERDETAIL

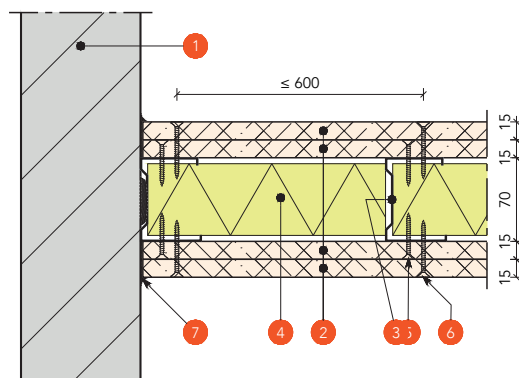

ZIJDETAIL

AFWERKING & ONDERHOUD

Geen specifieke instructies. Onderlinge plaatnaden hoeven niet afgewerkt te worden om de brandwerendheid te borgen. Gebruik bij eventuele afwerking met bijvoorbeeld verf, (sier)pleister of stucwerk een geschikte primer. Maak eerst schoon, droog, stof- en vetvrij en verwijder losse delen. Om de brandwerendheid van het product blijvend te borgen, dienen periodieke inspecties op beschadigingen en reparaties te worden uitgevoerd.

AANVULLEND ADVIES

Er staat u altijd een adviseur van Preficon ter beschikking voor het beantwoorden van specifiekere technische vragen of zelfs het ter plaatse beoordelen van bouwkundige brandpreventieve vraagstukken op projecten.

